

*POSIZIONE ANGOLARE DEL PERNO
RISPETTO ALLA TAMPOGRAFIA*

*ANGULAR POSITIONING PIN ACCORDING
TO PRINTED KNOB*

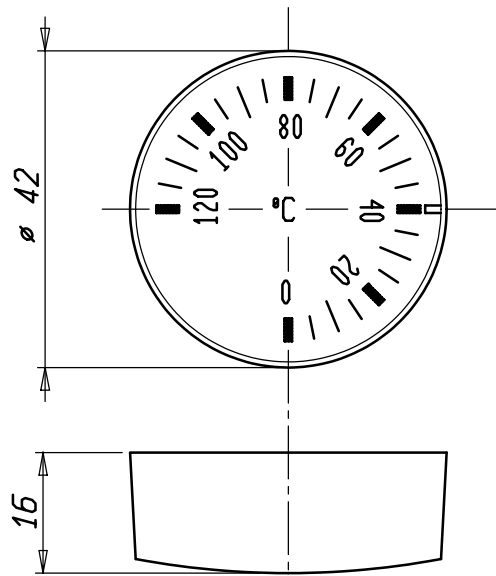
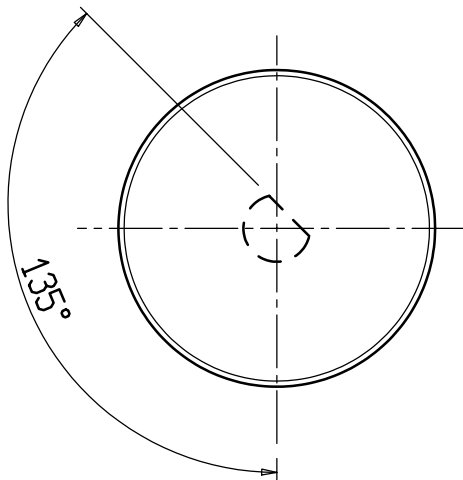

VISTA " A "

VISTA " A "

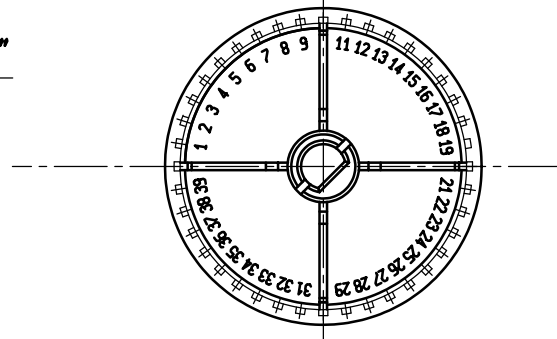

*FONDO NERO
BLACK DIAL*

*SCRITTE BIANCHE
WHITE WRITING*

*SATINATURA SUPERFICIALE
SATIN FINISH*

K5024 G STANDEX INTERNATIONAL

Note :

- 1- La tampografia deve risultare completa, uniforme e senza sbavature.
- 2- Usare cliche' CL. 2.
- 3- Utilizzare inchiostro colore BIANCO "PLT9/160" (Collana Europea)
- 4 -Utilizzare manopola grezza cod. 003496.
- 5 -Per altre quote ed indicazioni vedere disegno cod. 003496.
- 6 -Tipo di carattere: Univers bold condensed 2.8 mm

		Verificato											
		Modificato											
		Date											
		/ Mod. num.											
		/ Mod. num.											
		Diseg.		A. CALDERONI		07/03/11		Verif.		07/03/11			
		Scale		1:1		Sost. il		PARI CODICDE		Disegno/Codice		556303	
						del		07/03/11				Control System Srl	
		Denominaz.		MANOPOLA TAMPOGRAFATA / RUPPER-PAD PRINTED KNOB									
		A4		Il presente disegno non puo essere riprodotto, copiato o comunicato a terzi senza la nostra autorizzazione, come a termine di legge sui diritti d' autore									